



I. НАЗНАЧЕНИЕ

Электродвигатель коллекторный повышенной надежности типа УВ-705- С (в дальнейшем именуемый "двигатель") предназначен для работы в качестве привода автоматических выключателей с дистанционным управлением.

Двигатель предназначен для работы в следующих климатических условиях:

- температура окружающего воздуха от 223 до 338 К (от минус 50 до 65 °С);
- относительная влажность окружающего воздуха до 98 % при температуре 308 К (35 °С).

М. контр. (подп.) 17.03.77г.  
 Восстановлен с подлинника  
 Верно *Ртм* 18.12.84 /Маттев/

Инв. № подл.	Подпись и дата	Взам. инв. №	Инв. № докум.	Подпись и дата
1.84.78.	17.07.78. (подп.)			

Материал - бумага писчая №1А ГОСТ18510-87. Масса 11г. ⑦  
 Заменитель - бумага писчая потребительских форматов нелинованная ГОСТ6656-76.

6	-	ЕЖИВ 33.0097-89	<i>Ртм</i>	08.05.89	1РЛ.371.022ТО ⑥	Электродвигатель коллекторный - однофазный типа УВ-705-С	Лит.	Лист	Листов
4	-	ЕЖИВ 330074-82	Подп.	24.09.82			5	2	10
Изм.	Лист	№ докум.	Подп.	Дата					
Разраб.	Макарова	(подп.)		15.02.77					
Пров.	Перминов	(подп.)		15.02.77					
Н.контр.	Петраки	(подп.)		15.02.77					
Утв.	Зиновьев	(подп.)		22.02.77					

2. ТЕХНИЧЕСКИЕ ДАННЫЕ

Восстановлен с подлинника  
Верно *Юрий* 12.12.84 /Молотов/

Наименование параметров	Типоисполнение двигателя			
	УВ-705-АС	УВ-705-БС	УВ-705-ВС	УВ-705-ГС
1. Начальный пусковой момент, Н.м (кгс.см)	2,94±7,35 (30 ±75)	2,94±7,35 (30 ±75)	2,94±7,35 (30 ±75)	2,94±7,35 (30 ±75)
2. Напряжение питания, В	400±40	320±32	230±23	127±13
3. Потребляемый ток, А, не более	10	10	15	20
4. Пусковой ток, А, не более	35	35	40	50
5. Частота напряжения питания, Гц	50±2,5	-	50±2,5	50±2,5
6. Номинальная частота вращения, об/мин	8000	8000	8000	8000
7. Номинальная мощность на валу, Вт	800	800	800	800
8. Сопротивление изоляции в нормальных климатических условиях, МОм	100	100	100	100
9. Номинальный вращающий момент, Н.м(кгс.см)	0,95(9,75)	0,95(9,75)	0,95(9,75)	0,95(9,75)

Инв. № подл. 1.8478  
Взам. инв. №  
Инв. № докум.  
Подпись и дата

4 Зам. Ежис ЗС007х32 11.09.84 24.03  
Изм. Лист № докум. Подпись Дата

1РЛ.371.022Т0

### 3. СОСТАВ И УСТРОЙСТВО

Двигатель выполнен в защищенном непродуваемом исполнении и по способу монтажа изготавливается по форме исполнения IM 3001 ГОСТ 2479-79.

Продольный разрез двигателя представлен на рисунке.

Статор поз. 6. Сердечник выполняется в виде шихтованной станины вместе с полюсами и заливается латунным сплавом. На явно-выраженных полюсах укрепляется обмотка возбуждения. Корпус статора представляет собой совмещенную конструкцию с задним подшипниковым щитом, в отверстиях которого крепится обоймы щеткодержателя поз. 8. В окно обоймы щеткодержателя вставляется щетка с пружиной поз. II, с помощью которой щетка прижимается к коллектору.

Якорь поз. 7 представляет собой напрессованный на вал пакет из электротехнической стали, в пазы которого уложена обмотка якоря.

Щит подшипниковый поз. 3 изготавливается из латунного сплава и служит для крепления двигателя к приводимому механизму.

инв. № подл.	Подпись и дата
847871	
инв. № докум.	Подпись и дата
взам. инв. №	
инв. № докум.	Подпись и дата

4	Зад. № 33.0074-82	17.09.82
Изм.	Лист	№ докум.
		Подпись
		Дата

1РП.371.022ТО

Лист  
4

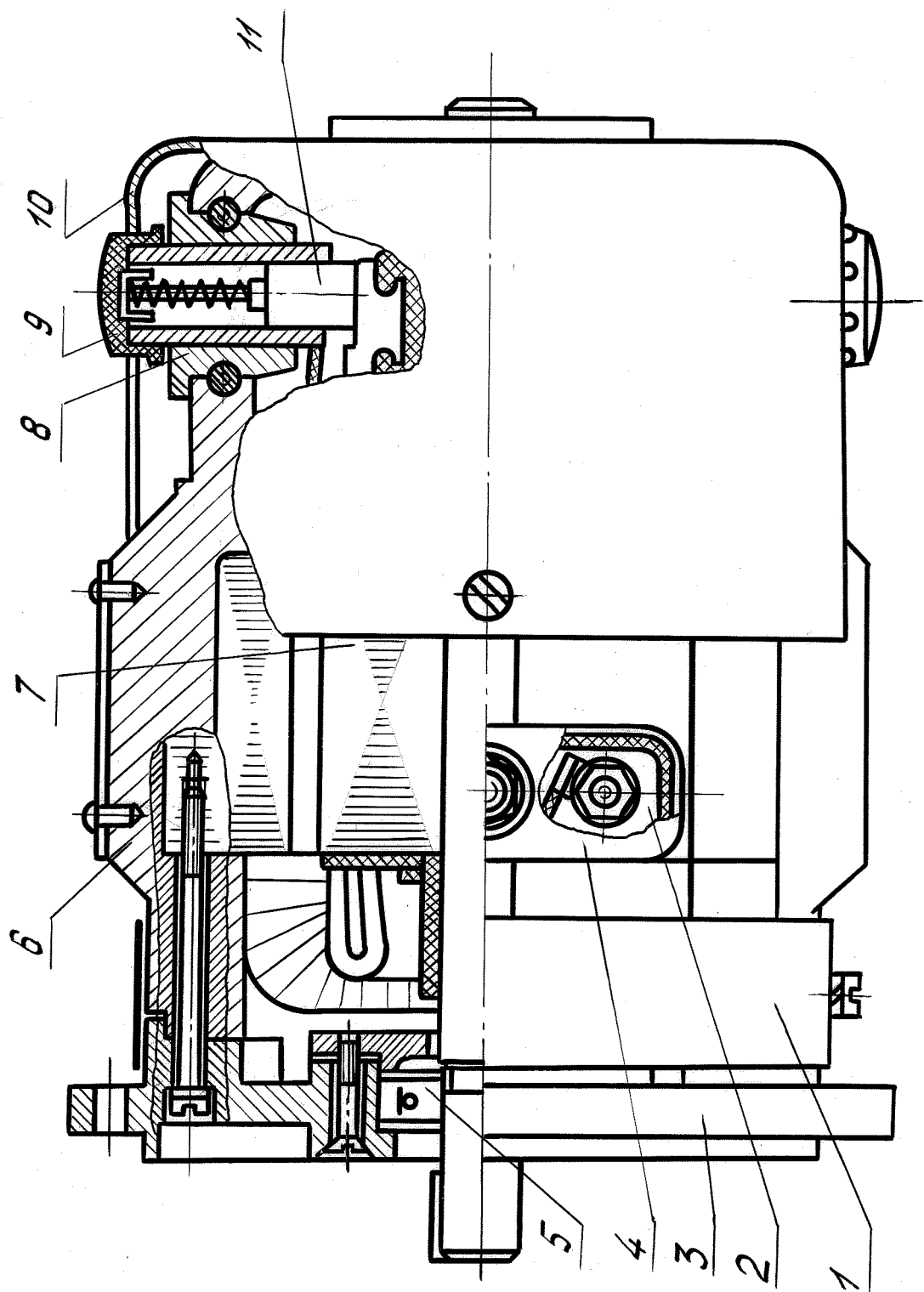

Инв. № подл.	Подпись и дата	Взам. инв. №	Инв. № дубл.	Подпись и дата
1-8478				

4	Задв. Экв. 33.007У-82	Ю.О.С.	24.09.83
Изм.	Лист	№ докум.	Подпись Дата

1 ПП. 371.022.ТО

Лист  
5

- I. Кожух
2. Колодка клеммная
3. Щит подшипниковый
4. Крышка клеммной колодки
5. Шарикоподшипник
6. Статор
7. Якорь
8. Обойма
9. ~~Колпачок~~ Крышка
- Ю. Кожух
- II. Щетка

⑥

Инв. № подл.	Подпись и дата	Взам. инв. №	Инв. № дубля	Подпись и дата
875878				

4	Взам. инв. №	33.0034-52	17	24.02.53	1РП.371.022ТО	Лист
Инв. № подл.	Лист	не докум.	Подпись	Дата		6

4. УКАЗАНИЕ МЕР БЕЗОПАСНОСТИ

Оголенные концы проводников в клеммной колодке поз.2 не должны касаться друг друга и шпильки, крепящей колодку к корпусу двигателя.

Запрещается эксплуатировать двигатель со снятыми кожухами поз.1 и поз.10, со снятой крышкой клеммной колодки поз.4 и клеммной колодкой поз.2.

В процессе эксплуатации необходимо следить за износом электрических щеток поз.11. Допустимый износ щеток не более 7 мм, после чего их необходимо заменить, отвинтив колпачок поз.9.

5. ПОДГОТОВКА К РАБОТЕ

Перед установкой двигателя на объект необходимо все законсервированные поверхности протереть ветошью, смоченной уайт-спиритом или бензином.

После этого снять крышку клеммной колодки поз.4 и замерить сопротивление изоляции обмоток мегомметром на 500 В, присоединяя зажимы мегомметра к выводу обмотки возбуждения на клеммной колодке поз.2 и корпусу двигателя. Сопротивление изоляции обмоток должно быть не менее 100 МОм.

Установить двигатель для работы в нужном положении. При этом не допускается несоосность и перекос валов.

Для подсоединения двигателя к сети необходимо подсоединить концы кабеля питания к клеммной колодке поз.2 двигателя, закрыть клеммную колодку крышкой поз.4, пропустив кабель питания через отверстие в ней.

Восстановлен с подлинника  
Верно *Витя* 12.12.81 (Матвей)

Инв.№ подл.	Подпись и дата	Возм. инв.№	Инв.№ дубл.	Подпись и дата
1.8478.	17.07.78. (подл.)			

4	ЕЖИВ330074-32	Подл	24.09.83
ЦЗМ. Лист	№ докум.	Подпись	Дата

1РП.371.02270

## 6. ПОРЯДОК РАБОТЫ

Режим работы двигателя повторно-кратковременный. Продолжительность одного цикла - 8 с. Продолжительность рабочего периода - 5 с. Допустимое количество циклов - 10, после чего двигатель должен быть охлажден до температуры окружающей среды.

Недопустима работа двигателя на холостом ходу!

## 7. ТЕХНИЧЕСКОЕ ОБСЛУЖИВАНИЕ

В процессе эксплуатации двигателя необходимо через каждые 835 циклов при верхнем значении температуры эксплуатации или через каждые 1000 циклов в нормальных климатических условиях или при предельном износе щеток, указанном ниже, но не реже 1 раза в два года, проводить регламентные работы в следующем объеме:

- уход за коллектором;
- замер сопротивления изоляции;
- проверка состояния и износа щеток.

Уход за коллектором сводится к снятию следов нагара с коллектора салфеткой или щеткой, смоченной спиртом, для чего необходимо снять кожух поз.10. Попадание смазки на коллектор недопустимо. Если при осмотре окажется, что смазка все-таки попала на коллектор, ее необходимо удалить промывкой последней щеткой, смоченной этиловым спиртом.

Замер сопротивления изоляции обмоток производить в порядке, описанном в разделе 5. Сопротивление изоляции обмоток должен быть не менее 5 МОм. Если сопротивление изоляции меньше, то двигатель должен быть снят для просушки. Сушка должна производиться при температуре не более 100 °С. В процессе сушки должен производиться периодический контроль сопротивления изоляции. Если в процессе сушки сопротивление изоляции не достигает нормы, двигатель должен быть заменен.

Для проверки и состояния щеток необходимо извлечь их из обойм щеткодержателя поз.8, сняв предварительно ~~колпачки~~ <sup>крышки</sup> поз.9. (6)

В случае выгорания прилегающей к коллектору поверхности щетки более 1 мм по ширине, а также при высоте щетки менее 9 мм - щетки необходимо заменить на запасные.

При повторной установке щеток менять их местами не рекомендуется.

Инв. № подл. Подпись и дата  
Инв. № подл. Подпись и дата  
Инв. № подл. Подпись и дата  
18478

4 Зам. ЕЖИ 823007482 24.09.88  
Изм. Лист № докум. Подп. Дата

1РП.371.022ТО

Лист

8



## 8. ПРАВИЛА ХРАНЕНИЯ

Гарантийный срок хранения двигателя равен сроку сохраняемости и составляет ~~11~~<sup>12</sup> лет. В течение указанного срока двигатель должен храниться в упаковке предприятия-изготовителя или вмонтированным в аппаратуру в отапливаемых хранилищах при температуре от 278 до 313 К (от 5 до 40 °С) и относительной влажности до 80 % при температуре 298 К (25 °С) и ниже без конденсации влаги.

При хранении двигателя в условиях, отличных от указанных выше, сохраняемость устанавливается в зависимости от мест хранения в соответствии с таблицей.

Место хранения	Срок хранения		Условия хранения	
	в упаковке предприятия-изготовителя	вмонтированным в аппаратуру (в аппаратуру незащищенного объекта)	температура воздуха, К (°С)	относительная влажность воздуха, %
Неотапливаемое хранилище	7 лет 4 мес	5 лет 6 мес	от 218 до 323 (-55 до 50)	до 98 при 298 К (25 °С) и ниже без конденсации влаги
Под навесом	5 лет 6 мес	3 года 8 мес	от 213 до 328 (-60 до 55)	до 100 при 298 К (25 °С) и ниже с конденсацией влаги
На открытой площадке	Хранение не допускается	3 года 8 мес	от 213 до 333 (-60 до 60)	то же

## 9. ТРАНСПОРТИРОВАНИЕ

Двигатель в упаковке предприятия-изготовителя может транспортироваться на любые расстояния любым видом транспорта.

При транспортировании двигателя температура окружающего воздуха не должна быть ниже 223 К (минус 50 °С).

ЦИВ. № подл. Подпись и дата  
 ЦИВ. № докум. Подпись и дата  
 Взят. ЦИВ. № Подпись и дата  
 ЦИВ. № подл. 18478

4	Зам.	Скиб. 230014-32	фонт	24.09.88
ЦИВ. № подл.	ЦИВ. № докум.	Подп.	Дата	

1РП.371.022ТО

